

EXTERNAL POWER SUPPLY MANUAL
MONTAGEANLEITUNG DES NETZTEILS
GUIDE D'INSTALLATION DE LA BATTERIE
MONTAGE-INSTRUCTIE VAN AC/DC-ADAPTER
LED MAITINIMO ŠALTINIO INSTRUKCIJA
NÁVOD NA INSTALACI ZDROJE NAPÁJENÍ
INSTRUKCJA MONTAŻU ZASILACZA

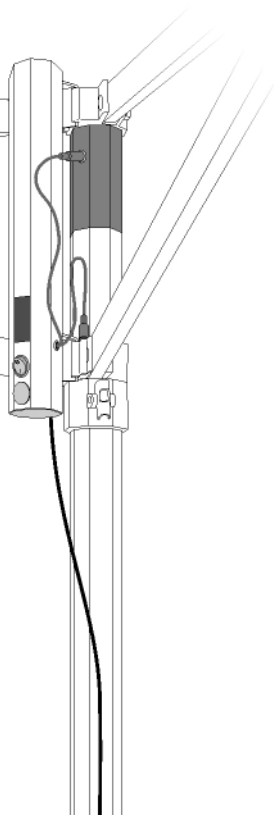

OCTA PRO LED TENT
FALTZELT OCTA PRO LED
TENTE PLIANTE OCTA PRO LED
VOUWTENT OCTA PRO LED
OCTA PRO LED GREITAI PASTATOMA PALAPINĖ
NUŽKOVÝ STAN OCTA PRO LED
NAMIOT EKSPRESOWY OCTA PRO LED



EN	OCTA PRO LED TENT – EXTERNAL POWER SUPPLY MANUAL	3
DE	FALTZELT OCTA PRO LED – MONTAGEANLEITUNG DES NETZTEILS	6
FR	TENTE PLIANTE OCTA PRO LED – GUIDE D’INSTALLATION DE LA BATTERIE	9
NL	VOUWTENT OCTA PRO LED – MONTAGE-INSTRUCTIE VAN AC/DC-ADAPTER	12
LT	LED MAITINIMO ŠALTINIO/BATERIJOS MONTAVIMO INSTRUKCIJA	15
CZ	NÁVOD NA INSTALACI ZDROJE NAPÁJENÍ – NŮŽKOVÝ STAN OCTA PRO LED	18
PL	NAMIOT EKSPRESOWY OCTA PRO LED – INSTRUKCJA MONTAŻU ZASILACZA	21

OCTA PRO LED TENT – EXTERNAL POWER SUPPLY MANUAL

SUPPLY ADVICE

1. This manual is an integral part of the instructions regarding express tents.
2. The battery power supply can only be charged using the provided charging device. When connecting the charging device, the switch should be set to „0” (OFF). The charging begins when the switch is changed to „1” (ON). It takes up to 8 hours for the battery power supply to charge. The red diode of the charging device indicates that charging continues. The green diode light indicates that charging is complete.

SECURITY

1. Cords supplying voltage must meet legal requirements for external use. They must be protected from water, cuts, or accidental damage. Damaged wires must not be used.
2. The tent must not be placed on a spot with artificially increased humidity. No parts of the tent must be immersed in water.
3. Before assembling the tent, the power supply must be removed.

SYSTEM PARTS

The power supply system consists of the following elements: power supply with a cord of 3 meters length, remote control for the lighting power, transport cover.

Optional equipment: battery power supply AC 12 V (1 or 2 pieces), metal case, AC 12 V charging device, transport cover.

Fig. 1. Installation of the power supply

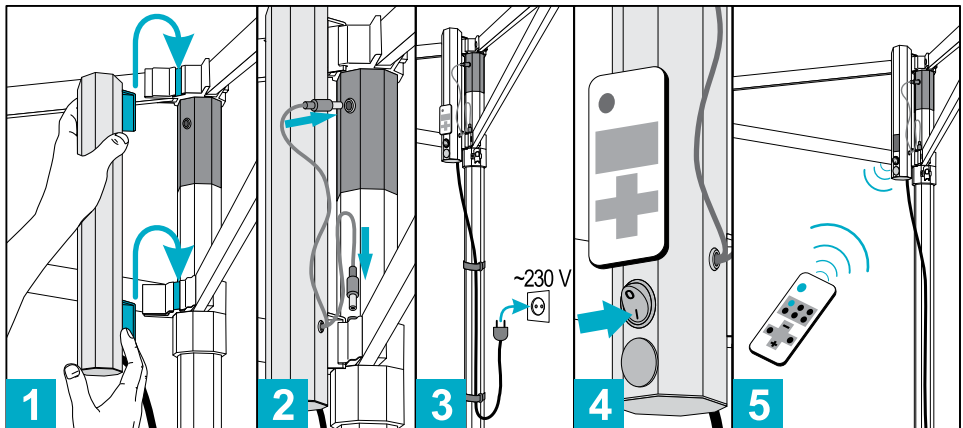

ELECTRICAL NETWORK

1. The supplied power voltage is AC 230 V.
2. The LED circuit has a voltage of DC 12 V.
3. The maximal power consumption of the lighting is: 60 W for the tent in the dimensions of 3x3 m and 120 W for the dimensions of 3x4,5 m.

INSTALLATION MANUAL OF THE POWER SUPPLY

1. Attach the power supply to the tent where the power supply sockets are.
2. The switch on the power supply must be set to „0“ (OFF). Insert the plugs into the sockets.
3. Attach the power supply cord with Velcro bands around the leg. Plug the cord into the AC 230 V socket.
4. In order to switch the lighting on, set the switch on the power supply to „I“ (ON).
5. It can be switched on and off by means of the remote control as well. Moreover, the light can be dimmed and set to flashing mode.
6. The remote control can be attached to the power supply with Velcro.

THE POWER SUPPLY DISASSEMBLY MANUAL

1. Prior to disassembling the tent, remove the AC 230 V power supply.
2. Set the switch on the power supply to „0“ (OFF).
3. Remove the plugs from the socket.
4. Remove the power supply.
5. Disassemble the tent.

THE BATTERY POWER SUPPLY (OPTIONAL)

1. The battery power supply must be placed in the metal case where the power supply sockets are. The switch on the battery power supply must be set to „0“ (OFF).
2. Put the plugs into the sockets. In order to switch the lighting on, set the switch on the battery power supply case to „I“ (ON).

CHARGING

1. The battery must be in the „I“ (ON) Position when charging. The battery will not charge otherwise.
2. Plug the adapter into the wall and the DC connector into the battery.
3. The light on the adapter will be red when the battery is charging. When the battery is fully charged, the light will turn green.

Charging time can take up to 8 hours depending on how depleted the battery is.
The battery has circuitry to prevent over-charging, over-discharging and short circuit.

CAUTION

1. Only use the provided adapter to charge your battery.
2. Keep away from high temperatures and store in a cool, dry place.
3. Do not attempt to open, disassemble or service battery pack.
4. Do not strike, throw or trample the battery.
5. Do not dispose of in fire or water.
6. May explode if damaged or exposed to fire.

The Producer reserves the right to implement changes to above information.

THE PRODUCER

MITKO Sp. z o.o.

Osiedle 1 Maja 16G | 44-304 Wodzisław Śląski | Poland | TIN: PL6470509572

Tel. +48 32 444 66 16 | kontakt@mitko.pl | www.mitko.pl

FALTZELT OCTA PRO LED – MONTAGEANLEITUNG DES NETZTEILS

EMPFEHLUNGEN

1. Diese Anleitung ist ein weiterer Bestandteil der Anleitungen der Falztelte.
2. Das Akku-Netzteil ist mit Hilfe des beigefügten Ladegeräts zu laden. Beim Anschließen des Ladegeräts sollte der Schalter des Netzteils auf „0“ (OFF) eingestellt sein. Das Laden beginnt automatisch nachdem die Position „I“ (ON) eingestellt wird. Die volle Ladezeit des Akku-Netzteils beträgt etwa 8 Stunden. Die rot leuchtende Diode des Ladegeräts informiert darüber, dass der Ladevorgang im Gange ist. Die volle Aufladung wird durch die grüne Farbe der Diode angezeigt.

SICHERHEIT

1. Stromleitungen müssen die gesetzlichen Normen für die Außenanwendung erfüllen. Es muss sichergestellt sein, dass sie vor Wasser, vor dem Durchtrennen oder anderen Beschädigungen geschützt sind. Beschädigte Leitungen dürfen nicht verwendet werden.
2. Das Zelt darf nicht an einem Ort mit künstlich erhöhter Feuchtigkeit stehen. Es dürfen keine Teile des Zeltes mit Wasser in Berührung kommen.
3. Das Netzteil muss nach dem Aufbau und vor dem Abbau der Zeltkonstruktion montiert bzw. demontiert werden.

BESTANDTEILE

Das Stromversorgungssystem besteht aus: Netzteil mit Kabel von 3 Metern Länge, Fernbedienung für die Leuchtstärkeneinstellung, Überzug für den Transport.
Optionale Ausstattung: Akku-Netzteil AC 12 V (1 oder 2 Teile), Metallgehäuse, AC 12 V-Ladegerät, Transporthülle.

Abb. 1 Montage des Netzteils

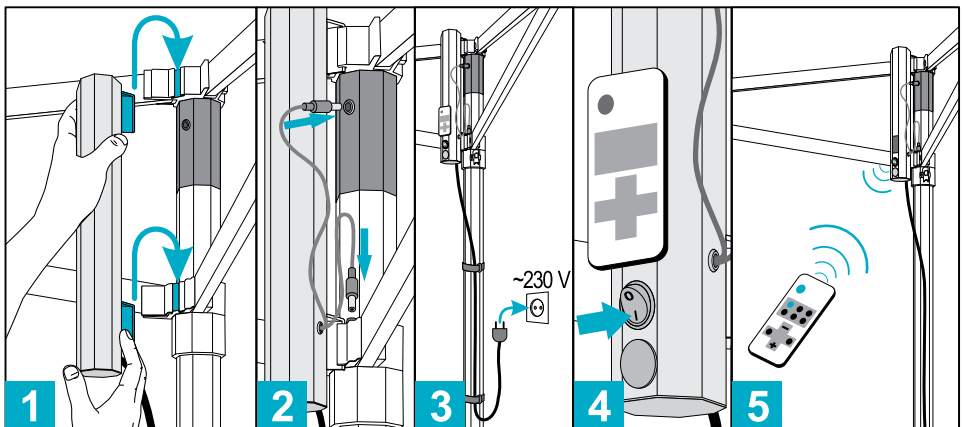

STROMKREIS

1. Die am Netzteil anzulegende Spannung beträgt AC 230 V.
2. Der Stromkreis mit LED-Dioden weist eine Spannung von DC 12 V auf.
3. Die maximale Leistungsaufnahme durch die Beleuchtung beträgt: 60 W für das Zelt mit den Maßen von 3 x 3 und 120 W für ein Zelt mit den Maßen von 3 x 4,5 m.

MONTAGEANLEITUNG DES NETZTEILS

1. Befestigen Sie das Netzteil dort, wo sich die Strom-Steckerbolzen befinden.
2. Der Schalter auf dem Netzteil sollte auf „0“ (OFF) eingestellt sein. Führen Sie die Steckerbolzen in die Stecker.
3. Befestigen Sie das Stromkabel ans Bein mit Klettbandern. Schließen Sie das Kabel an einen AC 230 V-Stecker.
4. Um die Beleuchtung einzuschalten, stellen Sie den Schalter auf dem Netzteil auf die Position „I“ (ON) ein.
5. Das Ein- und Ausschalten kann ebenfalls mit Hilfe der Fernbedienung erfolgen, die über eine Dimmer- und Aufleucht-Funktion verfügt.
6. Die Fernbedienung kann mit Hilfe eines Klettverschlusses am Netzteil montiert werden.

ANLEITUNG ZUR DEMONTAGE DES NETZTEILS

1. Trennen Sie die AC 230 V-Stromversorgung vor dem Zusammenlegen des Zelt.
2. Stellen Sie den Schalter auf „0“ (OFF) ein.
3. Ziehen Sie die Steckerbolzen aus dem Stecker.
4. Montieren Sie das Netzteil ab.
5. Setzen Sie das Falztelt zusammen.

AKKU-NETZTEIL (OPTIONAL)

1. Das Akku-Netzteil sollte im Metallgehäuse platziert werden; dort, wo sich die Stecker befinden, die den Strom zuführen. Der Schalter auf dem Akku-Netzteil sollte auf „0“ (OFF) eingestellt sein.
2. Führen Sie die Steckerbolzen in die Stecker. Um die Beleuchtung einzuschalten, stellen Sie den Schalter auf dem Akku-Netzteil auf die Position „I“ (ON) ein.

LADEN

1. Die Batterie muss beim Aufladen in der Position „I“ ON sein. Sonst kann der Akku nicht geladen werden.
2. Verbinden Sie den Stecker mit dem Kontakt und das andere Ende mit der Batterie.

3. Die rote Diode am Ladegerät zeigt den Ladevorgang an. Die grüne Diode zeigt an, dass der Akku vollständig geladen ist.

Die Ladezeit beträgt etwa 8 Stunden, je nach Ladezustand der Batterie.

Die Batterie verfügt über eine Schaltung, die vor Überladung, Entladung und Kurzschluss schützt.

ANMERKUNG

1. Verwenden Sie nur ein spezielles Ladegerät.
2. An einem trockenen, kühlen Ort aufbewahren und vor hohen Temperaturen schützen.
3. Nehmen Sie keine Eingriffe an der Batterie vor. Öffnen, zerlegen oder reparieren Sie den Akku nicht selbst.
4. Werfen Sie die Batterie nicht, trampeln Sie nicht darauf herum und stoßen Sie sie nicht an.
5. Nicht ins Feuer oder Wasser werfen.
6. Die Batterie kann explodieren, wenn sie beschädigt oder einem Feuer ausgesetzt wird.

Der Hersteller behält sich das Recht vor, Änderungen in die oben genannten Informationen einzufügen.

DER HERSTELLER

MITKO Sp. z o.o.

Osiedle 1 Maja 16G | 44-304 Wodzisław Śląski | Polen | USt.-ID: PL6470509572

Tel. +48 32 444 66 16 | kontakt@mitko.pl | www.mitko.pl

TENTE PLIANTE OCTA PRO LED – GUIDE D'INSTALLATION DE LA BATTERIE

RECOMMANDATIONS

1. Le présent guide fait partie intégrante du mode d'emploi relatif aux tentes pliantes.
2. La batterie n'est à charger qu'à l'aide du chargeur fourni. Avant le raccordement du chargeur, l'interrupteur de la batterie doit être mis en position «0» (OFF). La charge démarre automatiquement après la mise de l'interrupteur en position «I» (ON). Un cycle de chargement complet de la batterie dure environ 8 heures. Lorsque la charge est en cours, la diode de la batterie éclaire en rouge. La diode devient verte quand la batterie est complètement chargée.

SÉCURITÉ

1. Les câbles d'alimentation doivent répondre aux exigences légales en matière de conditions d'utilisation en extérieur. Ils faut les protéger contre l'humidité, une coupure ou un endommagement accidentel. Il est interdit d'utiliser un câble endommagé.
2. La tente ne peut pas être posée dans un endroit où l'humidité est artificiellement élevée. Aucune partie de la tente ne peut être plongée dans l'eau.
3. Avant de plier le châssis, il faut démonter la batterie.

COMPOSANTS

Le système d'alimentation est composé d'une batterie avec un câble de 3m, d'une télécommande pour régler l'intensité de l'éclairage et d'un sac de transport.

Équipement optionnel : batterie AC 12V (1 ou 2 pièces), pochette métallique, chargeur AC 12V, sac de transport.

Image 1. Étapes de l'installation de la batterie

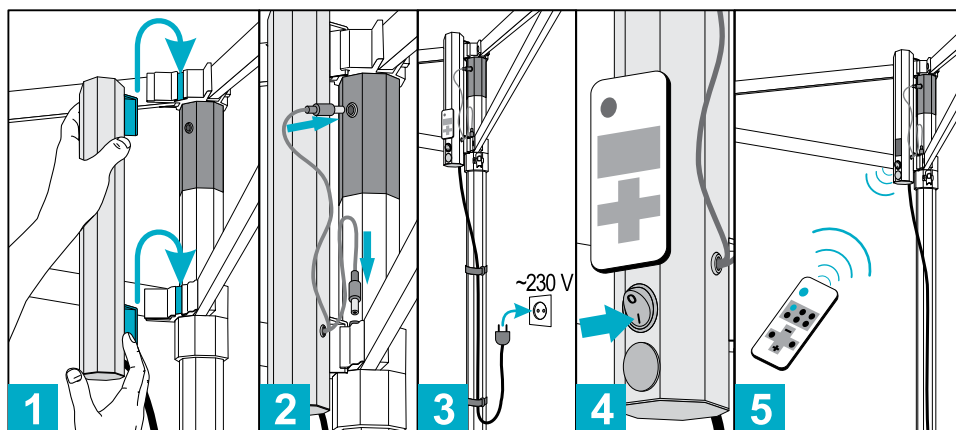

CIRCUIT ÉLECTRIQUE

1. La tension de la batterie est de 230V AC.
2. La tension du circuit avec les diodes LED est de 12V DC.
3. La prise de courant maximale par l'éclairage est de 60W pour une tente de 3 x 3 m et 120W pour une tente de 3 x 4,5 m.

GUIDE D'INSTALLATION DE LA BATTERIE

1. Fixez la batterie au châssis à proximité des prises pour brancher les connecteurs.
2. L'interrupteur sur la batterie doit être mis en position «0» (OFF). Insérez les connecteurs dans les prises.
3. À l'aide de rubans auto-agrippants, fixez le câble d'alimentation à un support de la tente. Insérez le câble d'alimentation dans la prise AC 230V.
4. Pour allumer l'éclairage, mettez l'interrupteur de la batterie en position «I» (ON).
5. L'éclairage peut être aussi allumé et éteint à l'aide d'une télécommande qui offre l'option de variation de l'intensité et de clignotement.
6. La télécommande peut être fixée à la batterie à l'aide d'un ruban auto-agrippant.

GUIDE DE DÉMONTAGE DE LA BATTERIE

1. Avant de plier le châssis, débranchez l'alimentation 230 V AC.
2. Mettez l'interrupteur de la batterie en position «0» (OFF).
3. Sortez les connecteurs de la prise.
4. Démontez la batterie.
5. Pliez la tente.

BATTERIE RECHARGEABLE (EN OPTION)

1. La batterie doit être placée dans la poche métallique à l'endroit où se trouvent les prises de courant. L'interrupteur de la batterie doit être en position „0” (OFF).
2. Insérez les fiches dans les prises. Pour allumer la lumière, déplacez l'interrupteur de la batterie sur la position „I” (ON).

UN ATTERRISSAGE

1. La batterie doit être en position „I” (ON) lors de la charge. Sinon, la batterie ne se chargera pas.
2. Connectez la fiche à la prise et l'autre extrémité à la batterie.
3. La LED rouge sur le chargeur indique le processus de charge. La LED verte indique une batterie complètement chargée.

Le temps de charge prend environ 8 heures, selon le niveau de décharge de la batterie. La batterie rechargeable a des circuits pour empêcher la surcharge, la décharge et les courts-circuits.

ATTENTION

1. Utilisez uniquement le chargeur dédié.
2. Protéger des températures élevées et stocker dans un endroit frais et sec.
3. N'essayez pas d'ouvrir, de démonter ou de réparer la batterie vous-même.
4. Ne jetez pas, ne marchez pas et ne heurtez pas la batterie.
5. Ne pas jeter au feu ou à l'eau.
6. Peut exploser s'il est endommagé ou exposé au feu.

Le fabricant se réserve le droit d'apporter des modifications aux informations ci-dessus.

FABRICANT

MITKO Sp. z o.o.

Osiedle 1 Maja 16G | 44-304 Wodzisław Śląski | Pologne | NIF: PL6470509572

Tel. +48 32 444 66 16 | kontakt@mitko.pl | www.mitko.pl

VOUWTENT OCTA PRO LED – MONTAGE-INSTRUCTIE VAN AC/DC-ADAPTER

AANBEVELINGEN

1. De handleiding is een integraal onderdeel van de expresstenthandleiding.
2. De voedingsadapter moet met de meegeleverde lader worden opgeladen. Bij het aansluiten van de lader, moet de schakelaar op de voedingsadapter in de „0” (OFF) -stand staan. Het opladen begint automatisch wanneer de schakelaarpositie op „I” (ON) wordt gewijzigd. Benodigde tijd voor volledig laden, om de batterij volledig op te laden, is ongeveer 8 uur. De rode diode informeert over het verloop van het opladen. Volledig geladen adapter wordt door de groene diode aangegeven.

VEILIGHEID

1. De hoogspanningskabels moeten aan de wettelijke vereisten voor gebruik buitenshuis voldoen. Ze moeten tegen vocht, doorsnijden of onopzettelijke schade worden beschermd. Het is verboden om een beschadigde kabel te gebruiken.
2. Het is verboden om de tent op een plaats met een kunstmatig hoge luchtvochtigheid laten te staan of enig onderdeel in water laten te staan.
3. Voordat de constructie wordt geïnstalleerd, moet de voeding worden verwijderd.

COMPONENTEN

De voeding systeem bestaat uit: voedingsadapter met een kabel van 3 m, verlichting afstandsbediening, transporthoes.

Optionele uitrusting: 12 V AC-adapter (1 of 2 stuks), metalen zak, 12 V AC-lader, transporthoes.

Afb. 1. Installatieproces van de voedingsadapter

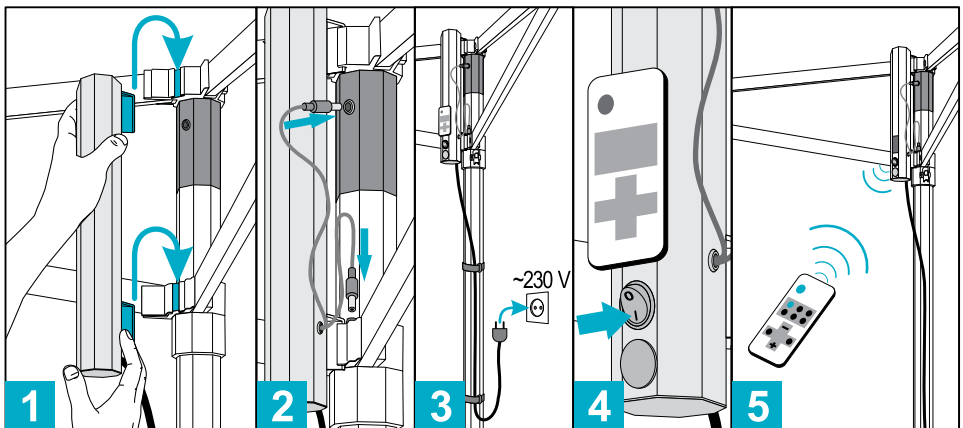

ELEKTRISCH CIRCUIT

1. Aan de voeding wordt de spanning AC 230 V geleverd.
2. Het LED-circuit heeft een spanning van DC 12 V.
3. Het maximale stroomverbruik van de verlichting is: 60 W voor een tent van 3 x 3 m en 120 W voor een tent van 3 x 4,5 m.

MONTAGE-INSTRUCTIE VAN AC/DC-ADAPTER

1. Bevestig de voedingsadapter op de constructie op een plaats met stopcontacten voor de stekkers.
2. De schakelaar op de voedingsadapter moet in de „0” (OFF) -stand staan. Steek de stekkers in de stopcontacten.
3. Bevestig de toevoerleiding aan de voet met klittenbanden. Sluit de kabel op de AC 230 V stopcontact aan.
4. Om de verlichting aan te schakelen, zet de schakelaar op de voedingsadapter in positie „I” (ON).
5. In- en uitschakelen kan ook met de afstandsbediening, welke opties dimmen en flikkeren heeft.
6. De afstandsbediening kan aan de voedingsadapter met een klittenband worden bevestigd.

DEMONTAGE-INSTRUCTIE VAN AC/DC-ADAPTER

1. Voor het opvouwen van de tentconstructie dient de voedingsadapter AC 230 V ontkoppelen.
2. Zet de schakelaar op de voedingsadapter in positie „0” (OFF).
3. Trek de stekkers uit het stopcontact.
4. Verwijder de voedingsadapter.
5. Vouw de tent op.

OPLAADBARE BATTERIJ (OPTIONEEL)

1. De batterij moet in de metalen zak worden geplaatst op de plaats met stopcontacten. De schakelaar op de batterij moet in de stand „0” (UIT) staan.
2. Steek de stekkers in de stopcontacten. Om het licht in te schakelen, zet u de schakelaar op de batterij in de stand „I” (AAN).

LANDEN

1. De batterij moet tijdens het opladen in de stand „I” (AAN) staan. Anders laadt de batterij niet op.
2. Steek de stekker in het stopcontact en het andere uiteinde in de accu.
3. De rode LED op de lader geeft het laadproces aan. De groene LED geeft een volledig opgeladen batterij aan.

De oplaadtijd duurt ongeveer 8 uur, afhankelijk van de ontlading van de batterij. De oplaadbare batterij heeft circuits om overladen, ontladen en kortsluiting te voorkomen.

AANDACHT

1. Gebruik alleen de speciale oplader.
2. Beschermen tegen hoge temperaturen en bewaren op een koele, droge plaats.
3. Probeer de batterij niet zelf te openen, demonteren of repareren.
4. Gooi niet met de batterij, stap er niet op en sla er niet op.
5. Niet in vuur of water gooien.
6. Kan ontploffen bij beschadiging of blootstelling aan vuur.

De producent behoudt zich het recht voor om bovengenoemde informatie te wijzigen.

IMPORTEUR

VIRTUS FOR EVENTS

Klinker 18 | 6991 kc Rheden | Nederland | BTW Nummer: NL002125834B41

Tel. +31 (0)88 37 46 200 | info@virtusforevents.nl | www.mitko.nl

PRODUCENT

MITKO Sp. z o.o.

Osiedle 1 Maja 16G | 44-304 Wodzisław Śląski | Polen | BTW Nummer: PL6470509572

Tel. +48 32 444 66 16 | kontakt@mitko.pl | www.mitko.pl

LED MAITINIMO ŠALTINIO/BATERIJOS MONTAVIMO INSTRUKCIJA

MONTAVIMO INSTRUKCIJA / REKOMENDACIJOS

1. Instrukcija yra neatskiriama greitai pastatomų palapinių instrukcijos dalis.
2. Išorinę bateriją reikia krauti pridėtu prie rinkinio krovikliu. Kroviklio prijungimo metu, baterijos jungiklis turėtų būti nustatytas „0“ (OFF) pozicijoje. Krovimas prasideda automatiškai, kuomet jungiklio pozicija yra pakeista į „I“ (ON). Pilnas baterijos krovimo laikas yra apie 8 valandas. Apie vykstantį krovimą, praneša kroviklio diodas, šviečia raudonai. Baterijos pilną pakrovimą signalizuoja diodo žalia spalva.

SAUGUMAS

1. Elektros laidai turi atitikti visus jiems keliamus reikalavimus dėl laidų naudojimo lauko sąlygomis. Jie privalo būti apsaugoti nuo vandens, mechaninių pažeidimų ir netyčinio pažeidimo. Pažeisti elektros laidai neturi būti naudojami.
2. Palapinės negalima statyti patalpoje, kurioje yra dirbtinai padidinta drėgmė. Jokios palapinės dalys negali būti panardintos vandenyje.
3. Prieš palapinės supakavimą, išorinė baterija turi būti nuimta.

SUDEDAMOSIOS DALYS

Į maitinimo šaltinio / išorinės baterijos komplektą įeina: maitinimo šaltinis su laidu, kurio ilgis 3 m, apšvietimo galios valdymo pultas, transportavimo dėklas.

Papildoma įranga: LED baterija DC 12 V (1 arba 2 vnt.), metalinė dėžutė, baterijos pakrovėjas DC 12 V, transporto dėklas.

1 pav. Maitinimo šaltinio montavimo eiga / ELEKTROS GRANDINĖ

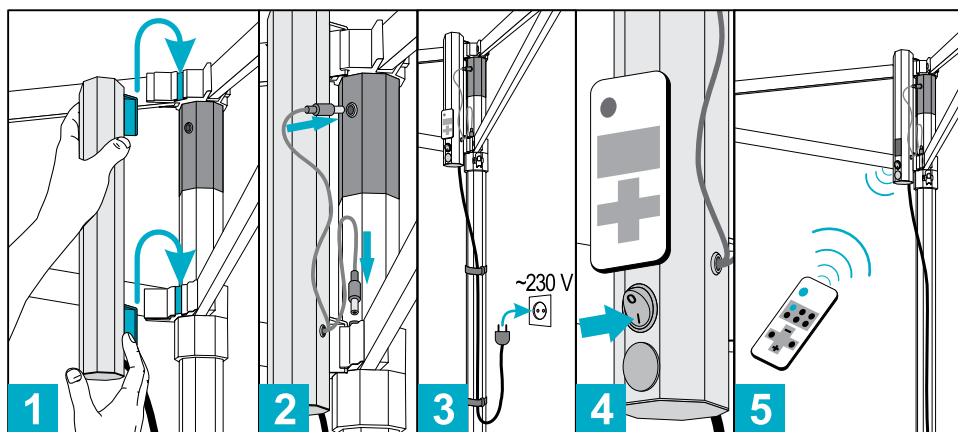

ELEKTROS GRANDINĖ

1. Įtampa jungiama prie baterijos yra AC 230 V.
2. Grandinė su LED diodais turi DC 12 V įtampą.
3. Didžiausia sunaudojama apšvietimo galia: 60 W palapinei, kurios matmenys 3 x 3 m, o taip pat 120 W palapinei, kurios matmenys 3 x 4,5 m

MAITINIMO ŠALTINIO / BATERIJOS MONTAVIMO INSTRUKCIJA

1. Pritvirtinkite maitinimo šaltinį prie palapinės rėmo ten kur yra kištukai.
2. Jungiklis maitinimo šaltinyje turėtų būti nustatytas „0“ (OFF) pozicijoje. Įkiškite kištukus į lizdus.
3. Velcro juostele pritvirtinkite baterijos laidą prie kojos. Laidą prijunkite prie lizdo AC 230 V.
4. Kad įjungti apšvietimą perstatykite jungiklį maitinimo šaltinyje į „I“ (ON) poziciją.
5. Įjungimas ir išjungimas gali vykti taip pat ir su pulteliu, kuris turi patamsinimo ir mirksėjimo parinktis.
6. Pultelį galima pritvirtinti prie maitinimo šaltinio su velcro juosta.

LED MAITINIMO ŠALTINIO / BATERIJOS IŠMONTAVIMO INSTRUKCIJA

1. Prieš palapinės supakavimą, atjunkite elektros maitinimą iš rozetės AC 230 V.
2. Nustatykite jungiklį „0“ (OFF) pozicijoje;
3. Išimkite kištukus iš lizdo.
4. Nuimkite maitinimo šaltinį / bateriją.
5. Supakuokite palapinę.

ĮKRAUNAMA BATERIJA (PASIRINKTINAI)

1. Bateriją reikia įdėti į metalinę kišenę toje vietoje, kurioje yra maitinimo lizdai. Akumuliatoriaus jungiklis turi būti „0“ (OFF) padėtyje.
2. Įkiškite kištukus į lizdus. Norėdami įjungti šviesą, perkelkite akumuliatoriaus jungiklį į „I“ (ON) padėtį.

NUSILEIDIMAS

1. Įkraunant akumuliatorių, jis turi būti „I“ (ON) padėtyje. Priešingu atveju akumuliatorius nebus įkraunamas.
2. Prijunkite kištuką prie lizdo, o kitą galą – prie akumuliatoriaus.
3. Raudonas šviesos diodas ant įkroviklio rodo įkrovimo procesą. Žalias šviesos diodas rodo visiškai įkrautą bateriją.

Įkrovimo laikas, priklausomai nuo akumulatoriaus išsikrovimo lygio, trunka apie 8 valandas.

Įkraunama baterija turi grandines, apsaugančias nuo perkrovimo, išsikrovimo ir trumpojo jungimo.

DĖMESIO

1. Naudokite tik tam skirtą įkroviklį.
2. Saugokite nuo aukštos temperatūros ir laikykite vėsioje, sausoje vietoje.
3. Nemėginkite patys atidaryti, išardyti ar prižiūrėti akumulatoriaus.
4. Nemeskite, nelipkite ant akumulatoriaus ir nemaykite.
5. Nemeskite į ugnį ar vandenį.
6. Pažeistas arba veikiamas ugnies gali sprogti.

Gamintojas pasilieka teisę daryti pakeitimus aukščiau pateiktoje informacijoje.

IMPORTUOTOJAS

VMP Sprendimai, UAB

Liepyno g. 16 | 08108 Vilnius | Lietuva | ABBR: LT100001925617

Tel. +370 671 87 119 | info@mitko.lt | www.mitko.lt

GAMINTOJAS

MITKO Sp. z o.o.

Osiedle 1 Maja 16G | 44-304 Wodzisław Śląski | Lenkija | ABBR: PL6470509572

Tel. +48 32 444 66 16 | kontakt@mitko.pl | www.mitko.pl

NÁVOD NA INSTALACI ZDROJE NAPÁJENÍ – NŮŽKOVÝ STAN OCTA PRO LED

DOPORUČUJEME

1. Návod je nedílnou součástí návodu k expresním stanům.
2. Akumulátorový zdroj je nutné nabíjet pomocí přiložené nabíječky. Při zapojení nabíječky nastavte vypínač zdroje do pozice „0“ (OFF). Nabíjení bude zahájeno automaticky po nastavení vypínače do pozice „I“ (ON). Akumulátorový zdroj se plně dobije za až 8 hodin. Dioda nabíječky, která svítí červeně, informuje o probíhajícím nabíjení. Po úplném nabití zdroje se dioda rozsvítí na zeleno.

BEZPEČNOST

1. Napájecí kabely musí splňovat zákonné požadavky pro venkovní použití. Musí být chráněny proti vlhkosti, přetržení nebo náhodnému poškození. Nepoužívejte poškozené kabely.
2. Stan nesmí stát v místě s uměle zvýšenou vlhkostí nebo být vystaven ponoření jakékoli části do vody.
3. Před postavením konstrukce sundejte zdroj.

PŘÍSLUŠENSTVÍ

Napájecí systém obsahuje: zdroj s 3 m kabelem, dálkové ovládání osvětlení, přepravní obal.

Volitelné příslušenství: akumulátorový zdroj AC 12 V (1 nebo 2 ks.), kovová kapsa, nabíječka AC 12 V, přepravní obal.

Obr. 1. Průběh instalace zdroje

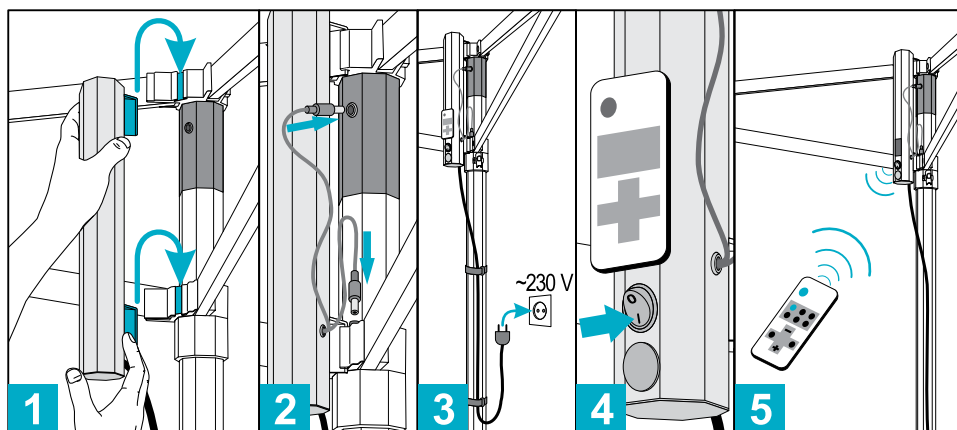

ELEKTRICKÝ OBVOD

1. Napětí přiváděné ke zdroji je AC 230 V.
2. Obvod s LED diodami má napětí DC 12 V.
3. Maximální příkon osvětlení: 60 W u stanu s rozměry 3x3 m a 120 W u stanu s rozměry 3x4,5 m.

NÁVOD NA INSTALACI ZDROJE

1. Připevňte zdroj ke konstrukci v místě, kde jsou zásuvky pro připojení přívodního kabelu.
2. Vypínač na zdroji musí být v pozici „0“ (OFF). Zástrčku zasuněte do zásuvky.
3. Stahovacími pásky upevněte přívodní kabel k noze. Kabel zapojte do zásuvky AC 230 V.
4. Pro zapnutí osvětlení nastavte vypínač do pozice „I“ (ON).
5. Pro zapnutí a vypnutí můžete použít i dálkové ovládání, které má také funkce stmívání a blikání.
6. Dálkové ovládání je možné upevnit přímo ke zdroji.

NÁVOD NA DEMONTÁŽ ZDROJE

1. Před složením stanové konstrukce odpojte napájení AC 230 V.
2. Nastavte vypínač zdroje do pozice „0“ (OFF).
3. Vyndejte zástrčku ze zásuvky.
4. Sundejte zdroj.
5. Složte stan.

AKUMULÁTOROVÁ BATERIE (VOLITELNÁ)

1. Baterie uložte do kovové kapsy na místě s napájecími zásuvkami. Vypínač na baterie musí být nastaven do pozice „0“ (OFF).
 2. Zástrčky zasuněte do zásuvky. Pro zapnutí osvětlení nastavte vypínač na baterie do pozice „I“ (ON).
-
1. Baterie musí být během nabíjení ve stavu „ON“. V opačném případě nebude nabíjení zahájeno.
 2. Adaptér baterie zapojte do zásuvky a DC konektor do baterie.
 3. Během nabíjení baterie bude dioda na adaptéru svítit červeně. Jakmile je baterie plně nabitá, dioda začne svítit zeleně.

Nabíjení může trvat až 8 hodin a to v závislosti na předchozím vybití baterie. Baterie je chráněná proti přebíjení, nadměrnému vybíjení i zkratu.

UPOZORNĚNÍ

1. K nabíjení baterie používejte výhradně dodaný adaptér. Baterii i příslušenství chraňte před vysokými teplotami a skladujte na chladném a suchém místě.
2. Baterii ani příslušenství se nepokoušejte otevírat, rozebírat ani opravovat. Chraňte baterii před silnými nárazy a podobným mechanickým namáháním. Nevhazujte do ohně ani vody!
3. Při vystavení ohni nebo poškození hrozí riziko exploze baterie!

Výrobce si vyhrazuje právo na změnu výše uvedených informací bez předchozího upozornění.

PRODEJCE

MITKO s.r.o.

Jurečkova 643/20 | 702 00 Ostrava | Česká republika | DIČ: CZ02777631

Tel. +420 607 090 207 | obchod@mitkosro.cz | www.mitkosro.cz

VÝROBCE

MITKO Sp. z o.o.

Osiedle 1 Maja 16G | 44-304 Wodzisław Śląski | Polsko | DIČ: PL6470509572

Tel. +48 32 444 66 16 | kontakt@mitko.pl | www.mitko.pl

NAMIOT EKSPRESOWY OCTA PRO LED – INSTRUKCJA MONTAŻU ZASILACZA

ZALECENIA

1. Instrukcja stanowi integralną część instrukcji namiotów ekspresowych.
2. Zasilacz akumulatorowy należy ładować dołączoną do zestawu ładowarką. Podczas podłączania ładowarki, włącznik zasilacza powinien być ustawiony w pozycji „0” (OFF). Ładowanie rozpocznie się automatycznie po zmianie pozycji włącznika na „I” (ON). Czas pełnego ładowania zasilacza akumulatorowego wynosi około 8 godzin. O trwającym ładowaniu, informuje dioda ładowarki, świecąca na czerwono. Pełne naładowanie zasilacza sygnalizuje kolor zielony diody.

BEZPIECZEŃSTWO

1. Przewody doprowadzające napięcie muszą spełniać wymagane przepisami warunki użytkowania na zewnątrz. Należy je zabezpieczyć przed zamknięciem, przecięciem lub przypadkowym uszkodzeniem. Nie wolno używać uszkodzonego przewodu.
2. Nie wolno dopuścić by namiot stał w miejscu o sztucznie zwiększonej wilgotności lub był narażony na zanurzenie jakiegokolwiek części w wodzie.
3. Przed założeniem konstrukcji należy zdemontować zasilacz.

ELEMENTY SKŁADOWE

W skład systemu zasilającego wchodzi: zasilacz z przewodem o dł. 3 m, pilot sterujący mocą oświetlenia, pokrowiec transportowy.

Wyposażenie opcjonalne: bateria akumulatorowa AC 12 V (1 lub 2 szt.), metalowa kieszeń, ładowarka AC 12 V, pokrowiec transportowy.

Rys. 1. Przebieg montażu zasilacza

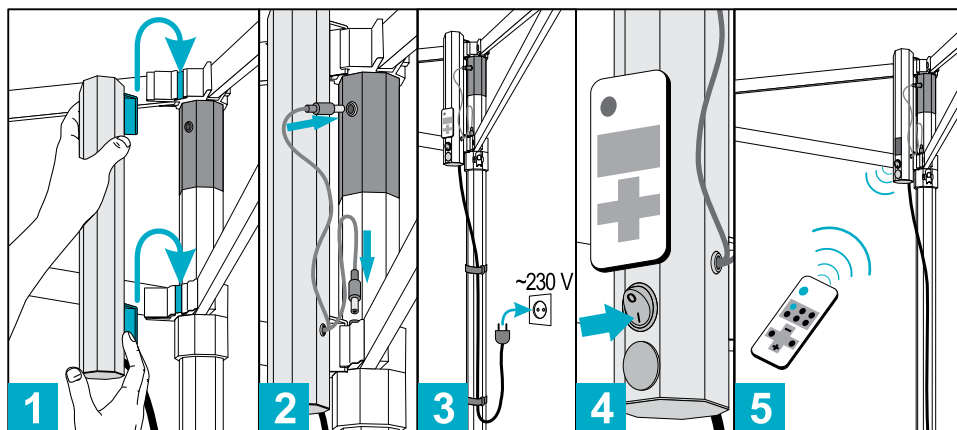

OBWÓD ELEKTRYCZNY

1. Napięcie doprowadzone do zasilacza wynosi AC 230 V.
2. Obwód z diodami LED posiada napięcie DC 12 V.
3. Maksymalny pobór mocy przez oświetlenie wynosi: 60 W dla namiotu o rozmiarach 3x3 m oraz 120 W dla namiotu o rozmiarach 3x4,5 m.

INSTRUKCJA MONTAŻU ZASILACZA

1. Przymocuj zasilacz do konstrukcji w miejscu z gniazdami na wtyki doprowadzające prąd.
2. Włącznik na zasilaczu powinien być w ustawiony pozycji „0” (OFF). Wetknij wtyki w gniazda.
3. Opaskami rzepowymi przymocuj do nogi przewód zasilający. Przewód podłącz do gniazdka AC 230 V.
4. Aby włączyć oświetlenie przestaw włącznik na obudowie zasilacza na pozycję „I” (ON).
5. Załączanie i wyłączanie może odbywać się również za pomocą pilota, który posiada opcje ściemniania i migotania.
6. Pilot można zamocować na rzepie do zasilacza.

INSTRUKCJA DEMONTAŻU ZASILACZA

1. Przed złożeniem konstrukcji namiotu odłącz zasilanie AC 230 V.
2. Ustaw włącznik na zasilaczu w pozycji „0” (OFF).
3. Wyjmij wtyki z gniazda.
4. Zdejmij zasilacz.
5. Złóż namiot.

BATERIA AKUMULATOROWA (OPCJONALNA)

1. Baterię należy umieścić w metalowej kieszeni w miejscu z gniazdami doprowadzającymi prąd. Włącznik na baterii powinien być w ustawiony pozycji „0” (OFF).
2. Wetknij wtyki w gniazda. Aby włączyć oświetlenie przestaw włącznik na baterii na pozycję „I” (ON).

ŁADOWANIE

1. Podczas ładowania bateria musi być w pozycji „I” (ON). W przeciwnym razie bateria nie naładuje się.
2. Podłącz wtyczkę do kontaktu, a drugi koniec do baterii.

3. Czerwona dioda na ładowarce sygnalizuje proces ładowania. Dioda zielona sygnalizuje w pełni naładowaną baterię.

Czas ładowania trwa około 8 godzin, zależnie od stopnia rozładowania baterii.

Bateria akumulatorowa posiada obwody zapobiegające nadmiernemu naładowaniu, rozładowaniu i zwarceniu.

UWAGA

1. Używaj tylko dedykowanej ładowarki.
2. Chronić przed wysokimi temperaturami i przechowywać w chłodnym, suchym miejscu.
3. Nie należy samodzielnie podejmować prób otwierania, demontażu lub serwisowania baterii.
4. Nie należy rzucać, deptać i uderzać baterią.
5. Nie wrzucać do ognia ani wody.
6. Może wybuchnąć w przypadku uszkodzenia lub wystawienia na działanie ognia.

Producent zastrzega sobie prawo do wprowadzenia zmian w powyższych informacjach.

PRODUCENT

MITKO Sp. z o.o.

Osiedle 1 Maja 16G | 44-304 Wodzisław Śląski | Polska | NIP: 647-050-95-72

Tel. +48 32 444 66 16 | kontakt@mitko.pl | www.mitko.pl

EXTERNAL POWER SUPPLY MANUAL
MONTAGEANLEITUNG DES NETZTEILS
GUIDE D'INSTALLATION DE LA BATTERIE
MONTAGE-INSTRUCTIE VAN AC/DC-ADAPTER
LED MAITINIMO ŠALTINIO INSTRUKCIJA
NÁVOD NA INSTALACI ZDROJE NAPÁJENÍ
INSTRUKCJA MONTAŻU ZASILACZA



OCTA PRO LED TENT
FALTZELT OCTA PRO LED
TENTE PLIANTE OCTA PRO LED
VOUWTENT OCTA PRO LED
OCTA PRO LED GREITAI PASTATOMA PALAPINĖ
NŮŽKOVÝ STAN OCTA PRO LED
NAMIOT EKSPRESOWY OCTA PRO LED

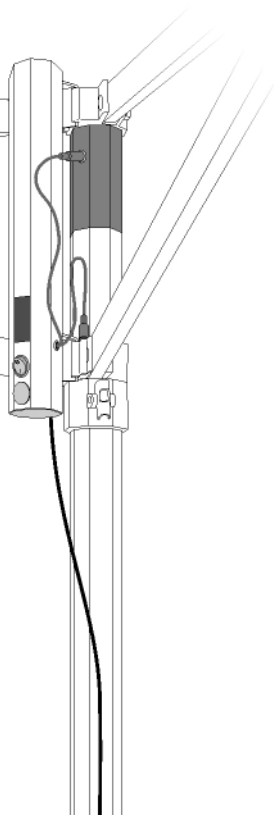

NELED20221125